

## PLANO DE LOCALIZACION

NORTE

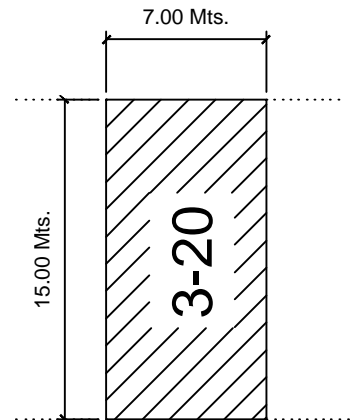
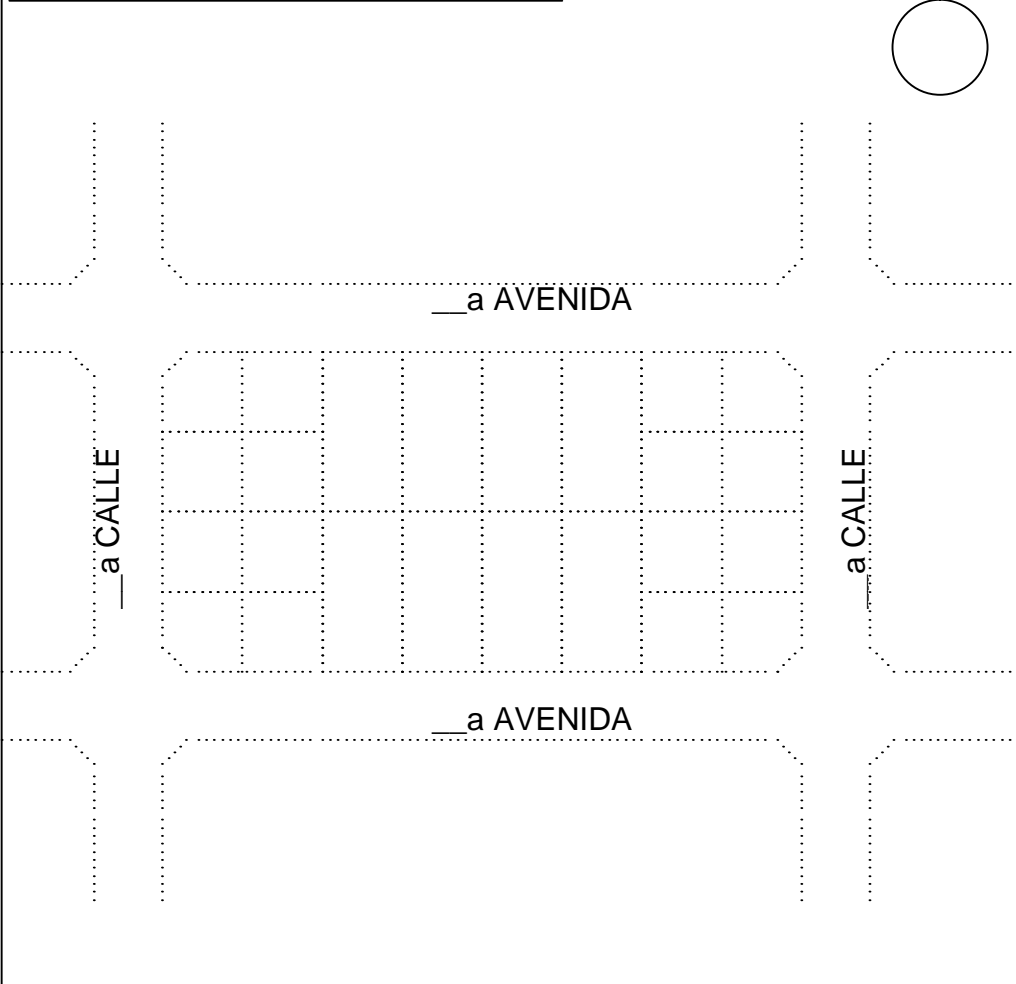
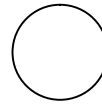

**INSTRUCCIONES:**  
 EN EL ESQUEMA DE LA IZQUIERDA REMARQUE LA LOCALIZACION APROXIMADA DE SU LOTE INDICANDO LAS DIMENSIONES DE LARGO Y ANCHO DEL MISMO, COMO SE INDICA EN EL EJEMPLO DE ARRIBA. INDIQUE ADEMAS LAS CALLES Y AVENIDAS PROXIMAS AL INMUEBLE. DEBE INDICAR LA REFERENCIAL DEL NORTE.

## PLANO DE UBICACION

NORTE

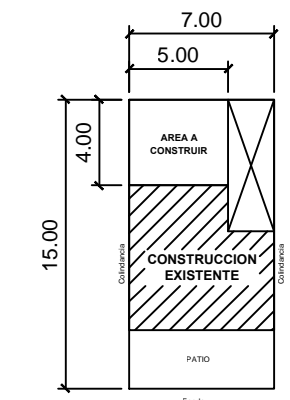
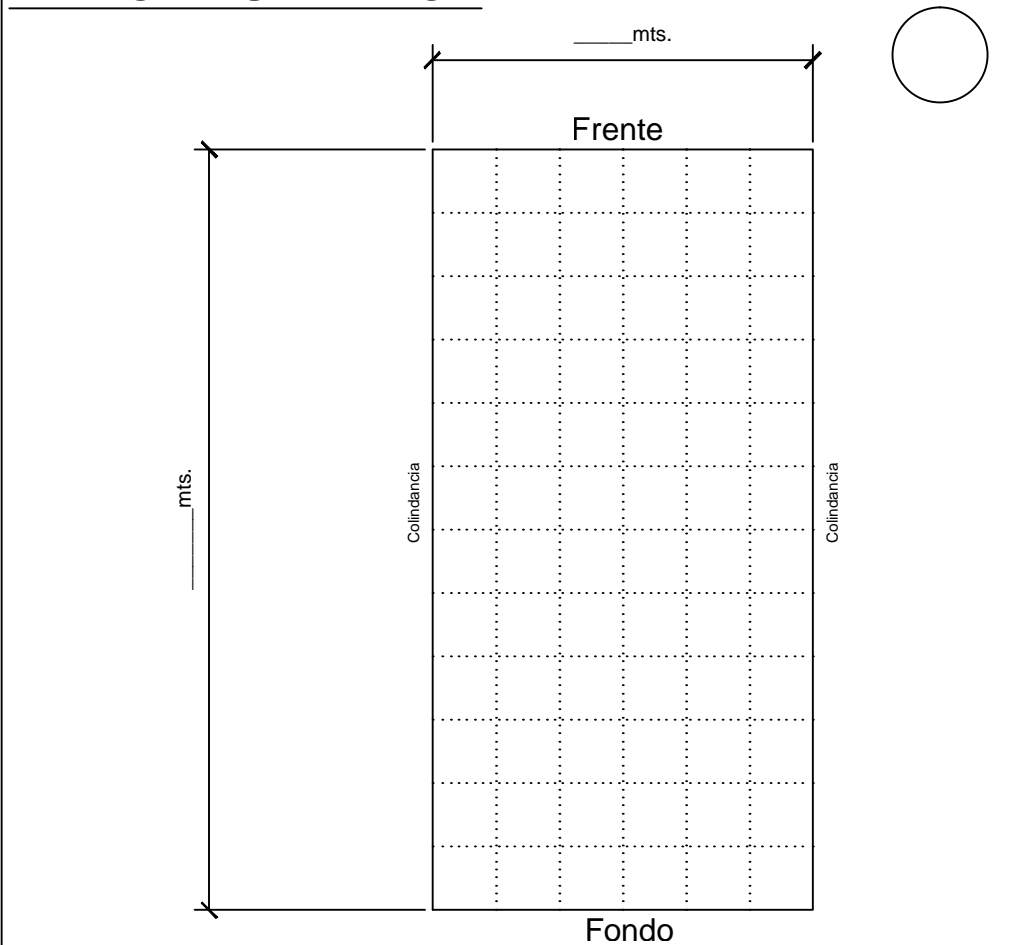
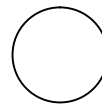

**INSTRUCCIONES:**  
 INDIQUE DENTRO DEL TERRENO EL AREA A CONSTRUIR, ASI COMO EL AREA DE VIVIENDA EXISTENTE CON SUS RESPECTIVAS MEDIDAS COMO SE MUESTRA EN EL EJEMPLO DE ARRIBA. ADEMAS DEBE INDICAR LA REFERENCIA DEL NORTE.

PROPIETARIO:

DIRECCION DEL INMUEBLE:

AREA DEL TERRENO:	M2.	AREA DE CONSTRUCCION EXISTENTE	M2.	AREA A CONSTRUIR	M2.
-------------------	-----	--------------------------------	-----	------------------	-----

MATERIAL: \_\_\_\_\_ FECHA: \_\_\_\_\_

OBSERVACIONES:

\_\_\_\_\_  
 FIRMA DEL PROPIETARIO